

АДМИНИСТРАЦИЯ БОРИСОВСКОГО СЕЛЬСКОГО ПОСЕЛЕНИЯ
ШЕРБАКУЛЬСКОГО МУНИЦИПАЛЬНОГО РАЙОНА
ОМСКАЯ ОБЛАСТЬ
РОССИЙСКАЯ ФЕДЕРАЦИЯ

ПОСТАНОВЛЕНИЕ

от 16.11.2020 года № 66

с. Борисовское

«Об утверждении муниципальной программы Борисовского сельского поселения Шербакульского муниципального района Омской области «Формирование комфортной городской среды Борисовского сельского поселения Шербакульского муниципального района Омской области на 2018-2024 годы»», в новой редакции

В соответствии с Федеральным законом от 06.10.2003 № 131-ФЗ «Об общих принципах организации местного самоуправления в Российской Федерации», согласно Устава Борисовского сельского поселения Шербакульского муниципального района Омской области

ПОСТАНОВЛЯЮ:

1. Утвердить муниципальную программу Борисовского сельского поселения Шербакульского муниципального района Омской области «Формирование комфортной городской среды Борисовского сельского поселения Шербакульского муниципального района Омской области на 2018-2024 годы», в новой редакции.
2. Опубликовать настоящее постановление на официальном сайте Борисовского сельского поселения Шербакульского муниципального района Омской области в сети «Интернет» и в печатном бюллетене «Борисовский вестник».
4. Контроль за исполнением настоящего Постановления оставляю за собой.

Глава Борисовского сельского поселения

Н.Ф. Костюк

Изменения:

- постановление от 07.02.2022 № 13

Приложение
к постановлению Администрации
Борисовского сельского поселения от
16.11.2020 № 66

Муниципальная программа
Борисовского сельского поселения
Шербакульского муниципального района Омской области
«Формирование комфортной городской среды» на 2018 – 2024 годы

Муниципальная программа Борисовского сельского поселения
Шербакульского муниципального района Омской области
«Формирование комфортной городской среды» на 2018 – 2024 годы
Раздел 1. Паспорт муниципальной программы
Борисовского сельского поселения
Шербакульского муниципального района Омской области
«Формирование комфортной городской среды» на 2018 – 2024 годы

Наименование муниципальной программы Борисовского сельского поселения Шербакульского муниципального района Омской области	«Формирование комфортной городской среды» (далее – муниципальная программа).
Наименование исполнительно-распорядительного органа Борисовского сельского поселения Шербакульского муниципального района Омской области, являющегося ответственным исполнителем муниципальной программы	Администрация Борисовского сельского поселения Шербакульского муниципального района Омской области.
Сроки реализации муниципальной программы	2018 – 2024 года. Отдельные этапы реализации муниципальной программы не выделяются.
Цель муниципальной программы	Повышение уровня благоустройства территорий Борисовского сельского поселения Шербакульского муниципального района Омской области
Задачи муниципальной программы	Задача 1 – Повышение уровня благоустройства дворовых территорий многоквартирных домов населенных пунктов Борисовского сельского поселения Шербакульского муниципального района Омской области. Задача 2 – Повышение уровня благоустройства общественных территорий населенных пунктов Борисовского сельского поселения Шербакульского муниципального района Омской области.
Подпрограммы муниципальной программы	Подпрограмма 1 «Благоустройство дворовых территорий многоквартирных домов населенных пунктов Борисовского сельского поселения Шербакульского муниципального района Омской области» Подпрограмма 2 «Благоустройство общественных территорий населенных пунктов Борисовского сельского поселения Шербакульского муниципального района Омской области»
Объем и источники финансирования муниципальной программы	Необходимый прогнозируемый объем финансирования муниципальной программы за счет средств федерального, областного, местного бюджета составляет 2276432,40 рублей. Возможно привлечение средств внебюджетных источников на реализацию мероприятий муниципальной программы. Объем средств внебюджетных источников уточняется ежегодно.
Ожидаемые результаты реализации Программы	Реализация подпрограммы 1 позволит увеличить долю благоустроенных дворовых территорий от общего количества дворовых территорий Борисовского сельского поселения до 90 процентов. Реализация подпрограммы 2 позволит увеличить долю благоустроенных территорий общего пользования Борисовского сельского поселения до 90 процентов. Ожидаемые результаты реализации муниципальной программы (по годам и итогам реализации) приведены в приложении №1 к муниципальной программе.

Раздел 2. Характеристика сферы социально-экономического развития Борисовского сельского поселения Шербакульского муниципального района Омской области, в рамках которой предлагается реализация программы

Одним из приоритетных направлений развития поселения является повышение уровня благоустройства, создание безопасных и комфортных условий для проживания населения поселения.

Статус современного муниципального образования во многом определяет уровень внешнего благоустройства и развития инженерной инфраструктуры.

Текущее состояние благоустройства дворовых территорий и муниципальных территорий общего пользования неудовлетворительное.

Асфальтовое покрытие внутриквартальных проездов, тротуаров, требует капитального ремонта.

Состояние зеленых насаждений неудовлетворительное, площадь имеющихся газонов недостаточна, большое количество деревьев требует санитарной обрезки кроны, замены.

Наиболее острой проблемой является парковка автомобилей во дворах, из-за отсутствия дворовых и городских площадок для временной стоянки транспорта, парковка осуществляется на газонах

Количество имеющихся детских и спортивных площадок недостаточно.

Площадки для сбора твердых коммунальных отходов требуют ремонта ограждений, подъездов и подходов к ним, требуется увеличение количества урн для сбора мусора во дворах многоквартирных домов и на городских территориях.

Текущее состояние уровня благоустройства городских территорий характеризуется следующими показателями:

1. Общее количество дворовых территорий многоквартирных домов – 4.
2. Количество благоустроенных дворовых территорий (полностью освещенных, оборудованных местами для проведения досуга) – 0.
3. Площадь благоустроенных дворовых территорий (полностью освещенных, оборудованных местами для проведения досуга) – 0 кв.м.
4. Доля благоустроенных дворовых территорий многоквартирных домов от общего количества дворовых территорий многоквартирных домов – 0 %.
5. Доля населения, проживающего в жилом фонде с благоустроенными дворовыми территориями от общей численности населения проживающего в многоквартирных домах – 0 %.
6. Количество муниципальных территорий общего пользования (парки, скверы, набережные и т.д.) – 6.
7. Площадь муниципальных территорий общего пользования (парки, скверы, набережные и т.д.) – 52671 кв.м.
8. Доля благоустроенных муниципальных территорий общего пользования (парки, скверы, набережные и т.д.) от общего количества таких территорий – 40,0 %.
9. Площадь благоустроенных муниципальных территорий общего пользования (парки, скверы, набережные и т.д.) от общего количества таких территорий – 31576 кв. м.
10. Доля муниципальных территорий общего пользования (парки, скверы, набережные и т.д.) от общего количества таких территорий, нуждающихся в благоустройстве – 21095 кв. м.

Вопросы улучшения, увеличения степени благоустройства, санитарного состояния города, создания комфортных условий проживания населения, по мобилизации финансовых и организационных ресурсов, должна осуществляться в соответствии с настоящей программой.

Раздел 3. Цели и задачи муниципальной программы

Целью муниципальной программы Борисовского сельского поселения Шербакульского муниципального района Омской области «Формирование комфортной городской среды» на 2018 – 2024 годы является повышение уровня благоустройства территорий Борисовского сельского поселения Шербакульского муниципального района Омской области.

Для достижения поставленной цели необходимо решение следующих задач:

Задача 1 – Повышение уровня благоустройства дворовых территорий многоквартирных домов населенных пунктов Борисовского сельского поселения Шербакульского муниципального района Омской области (далее – задача 1).

Задача 2 – Повышение уровня благоустройства общественных территорий населенных пунктов Борисовского сельского поселения Шербакульского муниципального района Омской области (далее - задача 2).

Раздел 4. Описание ожидаемых результатов реализации муниципальной программы по годам, а также по итогам ее реализации

Ожидаемые результаты реализации муниципальной программы представлены в приложении №1 к настоящей муниципальной программе.

Раздел 5. Срок реализации муниципальной программы

Срок реализации муниципальной программы составляет 7 лет: с 2018 по 2024 год. Этапы реализации муниципальной программы не предусматриваются.

Раздел 6. Объем и источники финансирования муниципальной программы

Необходимый прогнозируемый объем финансирования муниципальной программы за счет средств федерального, областного, местного бюджета составляет 2276432,40 рублей. Возможно привлечение средств внебюджетных источников на реализацию мероприятий муниципальной программы. Объем средств внебюджетных источников уточняется ежегодно.

Средства, фактически предусмотренные федеральным бюджетом составляют 983 810,00 рублей, в том числе:

2018 год – 0,00 рублей;
2019 год – 0,00 рублей;
2020 год – 0,00 рублей;
2021 год – 983 810,00 рублей;
2022 год – 0,00 рублей;
2023 год - 0,00 рублей;
2024 год – 0,00 рублей.

Средства, фактически предусмотренные областным бюджетом составляют 716 190,00 рублей, в том числе:

2018 год – 0,00 рублей;
2019 год – 0,00 рублей;
2020 год – 0,00 рублей;
2021 год – 716 190,00 рублей;
2022 год – 0,00 рублей;
2023 год - 0,00 рублей;
2024 год – 0,00 рублей.

Средства, фактически предусмотренные бюджетом муниципального образования на реализацию подпрограммы составляют 576 432,40 рублей, в том числе:

2018 год – 0,00 рублей;
2019 год – 0,00 рублей;
2020 год – 0,00 рублей;
2021 год – 126 432,40 рублей;
2022 год – 150 000,00 рублей;
2023 год - 150 000,00 рублей;

2024 год – 150 000,00 рублей.

В целях реализации мероприятий муниципальной программы планируется получить субсидии из федерального и областного бюджетов.

Объем бюджетного финансирования будет уточняться исходя из возможностей местного бюджета, мониторинга эффективности мероприятий, предусмотренных муниципальной программой.

7. Описание мероприятий программы и целевых индикаторов их выполнения

Перечень мероприятий программы с указанием их исполнителей, объемов и источников финансирования и плановыми значениями целевых индикаторов, характеризующих степень реализации мероприятия, приведен в приложении 2 «Перечень мероприятий муниципальной программы Борисовского сельского поселения Шербакульского муниципального района Омской области «Формирование комфортной городской среды» на 2018 – 2024 годы» к настоящей муниципальной программе.

Каждое мероприятие носит комплексный характер и представляет собой совокупность взаимосвязанных действий по достижению ожидаемых результатов муниципальной программы.

Для решения задачи 1: повышение уровня благоустройства дворовых территорий многоквартирных домов, направлены следующие мероприятия:

- Мероприятие 1 Капитальный ремонт и ремонт дворовых территорий многоквартирных домов, проездов к дворовым территориям многоквартирных домов включает в себя выполнение комплекса работ по капитальному ремонту и ремонту дворовых территорий многоквартирных домов, проездов к дворовым территориям многоквартирных домов.

- Мероприятие 2 Благоустройство дворовых территорий многоквартирных домов» включает в себя выполнение комплекса работ по благоустройству дворовых территориям многоквартирных домов.

Работы по повышению уровня благоустройства дворовых территорий многоквартирных домов осуществляются в соответствии с минимальным и дополнительным перечнями работ по благоустройству дворовых территорий многоквартирных домов.

Минимальный перечень работ по благоустройству дворовых территорий многоквартирных домов включает следующие виды работ:

- ремонт дворовых проездов;
- обеспечение освещения дворовых территорий;
- установка скамеек;
- установка урн для мусора.

Дополнительный перечень работ по благоустройству дворовых территорий многоквартирных домов включает следующие виды работ:

- оборудование детских и (или) спортивных площадок;
- оборудование автомобильных парковок;
- озеленение территорий.

Нормативная стоимость (единичные расценки) работ по благоустройству дворовых территорий многоквартирных домов, входящих в состав минимального и дополнительного перечней таких работ, приведены в приложении 3 к настоящей муниципальной программе.

Минимальный перечень работ по благоустройству дворовых территорий многоквартирных домов является исчерпывающим и не может быть расширен.

Дополнительный перечень работ по благоустройству дворовых территорий многоквартирных домов реализуется только при условии реализации работ, предусмотренных минимальным перечнем работ по благоустройству дворовых территорий многоквартирных домов.

Порядок аккумулирования и расходования средств заинтересованных лиц, направляемых на выполнение минимального и дополнительного перечней работ по благоустройству дворовых

территорий, и участия граждан в выполнении указанных работ приведен в приложении 4 к настоящей муниципальной программе.

Для решения задачи 2: повышение уровня благоустройства территорий общего пользования, направлены следующие мероприятия:

- Мероприятие 1. Капитальный ремонт, ремонт и содержание автомобильных дорог общего пользования местного значения наиболее посещаемых муниципальных территорий общего пользования включает в себя выполнение комплекса работ по капитальному ремонту, ремонту и содержанию автомобильных дорог общего пользования местного значения наиболее посещаемых муниципальных территорий общего пользования.

Мероприятие 2. Благоустройство общественных территорий населенных пунктов включает в себя выполнение комплекса работ по капитальному ремонту, ремонту и благоустройству наиболее посещаемых территорий общего пользования местного значения.

Реализация вышеуказанных мероприятий программы осуществляются в соответствии с дизайн - проектами, разработанными и утвержденными в соответствии с Порядком разработки, обсуждения с заинтересованными лицами и утверждения дизайн - проектов благоустройства дворовых территорий многоквартирных домов и общественных территорий поселения, приведенным в приложении 5 к настоящей муниципальной программе.

Адресный перечень объектов недвижимого имущества (включая объекты незавершенного строительства) и земельных участков, находящихся в собственности (пользовании) юридических лиц и индивидуальных предпринимателей, которые подлежат благоустройству не позднее последнего года реализации федерального проекта за счет средств указанных лиц в соответствии с заключенными соглашениями с Администрацией Борисовского сельского поселения указан в **приложении 4 к подпрограмме 2 настоящей муниципальной программы.**

Благоустройство индивидуальных жилых домов и земельных участков, предоставленных для их размещения, на основании заключенных соглашений с собственниками (землепользователями земельных участков) об их благоустройстве выполняется собственниками (землепользователями) в соответствии с Правилами благоустройства территории Борисовского сельского поселения не позднее последнего года реализации федерального проекта.

В процессе реализации программы обязательными условиями являются:

1) при проведении инвентаризации уровня благоустройства индивидуальных жилых домов и земельных участков, предоставленных для их размещения мероприятиями по инвентаризации уровня благоустройства, являются:

- информирование жителей сельского поселения о проведении на территории поселения инвентаризации уровня благоустройства индивидуальных жилых домов и земельных участков, предоставленных для их размещения, в целях реализации федерального проекта «Формирование комфортной городской среды» национального проекта «Жилье и городская среда» и муниципальной программы «Формирование комфортной городской среды» на территории

- инвентаризация уровня благоустройства индивидуальных жилых домов и земельных участков, предоставленных для их размещения;

- сбор и анализ данных, полученных в ходе инвентаризации уровня благоустройства индивидуальных жилых домов и земельных участков, предоставленных для их размещения;

- подготовка сводного перечня уровня благоустройства индивидуальных жилых домов и земельных участков, предоставленных для их размещения;

- информирование собственников (пользователей) индивидуальных жилых домов и собственников (землепользователей) земельных участков указанных домов о необходимости заключить соглашение о благоустройстве индивидуальных жилых домов и земельных участков указанных домов в соответствии с требованиями Правил благоустройства и санитарного содержания территории.

- направление соглашений о благоустройстве собственниками (пользователями) индивидуальных жилых домов и собственниками (землепользователями) земельных участков указанных домов для добровольного заключения;

- заключение соглашений о благоустройстве индивидуальных жилых домов и земельных участков указанных домов в соответствии с требованиями Правил благоустройства и санитарного содержания территории;

- сбор и анализ данных о заключенных соглашениях на добровольной основе;
- претензионная работа с собственниками (пользователями) индивидуальных жилых домов и собственниками (землепользователями) земельных участков указанных домов, отказавшихся на добровольной основе заключить соглашение о благоустройстве индивидуальных жилых домов и земельных участков указанных домов в соответствии с требованиями Правил благоустройства и санитарного содержания территории;

- обращение в суд с заявлением о понуждении к заключению соглашения о благоустройстве индивидуальных жилых домов и земельных участков указанных домов в соответствии с требованиями Правил благоустройства и санитарного содержания территории в судебном порядке;

2) проведение работ по образованию земельных участков, на которых расположены многоквартирные дома, работы по благоустройству дворовых территорий которых финансируются из бюджета субъекта Российской Федерации (раздел, объединение, перераспределение земельных участков или выдел из земельных участков, а также из земель, находящихся в государственной или муниципальной собственности);

3) предельной датой заключения муниципальных контрактов по результатам закупки товаров, работ и услуг для обеспечения муниципальных нужд в целях реализации мероприятий программы является 1 июля года предоставления субсидии - для заключения муниципальных контрактов на выполнение работ по благоустройству общественных территорий, 1 мая года предоставления субсидии - для заключения муниципальных контрактов на выполнение работ по благоустройству дворовых территорий, за исключением:

случаев обжалования действий (бездействия) заказчика и (или) комиссии по осуществлению закупок, и (или) оператора электронной площадки при осуществлении закупки товаров, работ, услуг в порядке, установленном законодательством Российской Федерации, при которых срок заключения таких муниципальных контрактов продлевается на срок указанного обжалования;

случаев проведения повторного конкурса или новой закупки, если конкурс признан не состоявшимся по основаниям, предусмотренным законодательством Российской Федерации, при которых срок заключения таких муниципальных контрактов продлевается на срок проведения конкурсных процедур;

случаев заключения таких муниципальных контрактов в пределах экономии средств при расходовании субсидии в целях реализации муниципальной программы, в том числе мероприятий по цифровизации городского хозяйства, включенных в муниципальную программу, при которых срок заключения таких муниципальных соглашений продлевается на срок до 15 декабря года предоставления субсидии;

4) в рамках выполнения минимального перечня видов работ по благоустройству дворовых территорий по решению Администрации поселения может быть предусмотрено трудовое участие жителей. В рамках выполнения дополнительного перечня видов работ по благоустройству дворовых территорий трудовое участие жителей является обязательным. Формой трудового участия жителей в работах по благоустройству дворовых территорий сельского поселения является участие в субботниках, проводимых в рамках месячников благоустройства.

Администрация поселения вправе исключить из адресного перечня:

1) дворовых и общественных территорий, подлежащих благоустройству в рамках реализации муниципальной программы, территории, расположенные вблизи многоквартирных домов, физический износ основных конструктивных элементов (крыша, стены, фундамент) которых превышает 70 процентов, а также территории, которые планируются к изъятию для муниципальных или государственных нужд в соответствии с генеральным планом поселения при условии одобрения решения об исключении указанных территорий из адресного перечня дворовых территорий и общественных территорий межведомственной комиссией в порядке, установленном такой комиссией;

2) дворовых территорий, подлежащих благоустройству в рамках реализации муниципальной программы, дворовые территории, собственники помещений многоквартирных домов которых приняли решение об отказе от благоустройства дворовой территории в рамках реализации соответствующей программы или не приняли решения о благоустройстве дворовой территории в сроки, установленные соответствующей программой. При этом исключение дворовой территории из перечня дворовых территорий, подлежащих благоустройству в рамках реализации муниципальной программы, возможно только при условии одобрения

соответствующего решения муниципального образования межведомственной комиссией в порядке, установленном такой комиссией.

В целях количественного измерения степени реализации мероприятий данной программы и решения поставленных задач используются следующие целевые индикаторы.

№ п/п	Наименование целевого индикатора	Ед. изм.	Источники данных и методика расчета целевого индикатора
Задача 1. «Повышение уровня благоустройства дворовых территорий многоквартирных домов»			
1	Площадь отремонтированных дворовых территорий многоквартирных домов, проездов к дворовым территориям многоквартирных домов	тыс. кв. м	Значение целевого индикатора определяется исходя из площади дворовых территорий многоквартирных домов, проездов к дворовым территориям многоквартирных домов, отремонтированных в отчетном периоде
2	Количество дворовых территорий многоквартирных домов, на которых выполнены работы по благоустройству	ед.	Значение целевого индикатора определяется исходя из количества дворовых территорий многоквартирных домов, на которых выполнены работы по благоустройству в отчетном периоде
Задача 2. «Повышение уровня благоустройства территорий общего пользования»			
3	Площадь автомобильных дорог общего пользования местного значения наиболее посещаемых муниципальных территорий общего пользования, на которых выполнялись капитальный ремонт, ремонт и содержание	тыс. кв. м	Значение целевого индикатора определяется исходя из площади автомобильных дорог общего пользования местного значения наиболее посещаемых муниципальных территорий общего пользования, на которых выполнялись капитальный ремонт, ремонт и содержание в отчетном периоде
4	Количество наиболее посещаемых муниципальных территорий общего пользования, на которых выполнялись капитальный ремонт, ремонт, содержание и благоустройство	ед.	Значение целевого индикатора определяется исходя из количества муниципальных территорий общего пользования, на которых выполнены работы по благоустройству в отчетном периоде

Раздел 8. Подпрограммы

В целях решения задач муниципальной программы в ее составе формируются и реализуются подпрограммы. Каждой задаче муниципальной программы соответствует отдельная подпрограмма:

1. Задаче 1 муниципальной программы соответствует подпрограмма «Благоустройство дворовых территорий многоквартирных домов населенных пунктов Борисовского сельского поселения Шербакульского муниципального района Омской области».

2. Задаче 2 муниципальной программы соответствует подпрограмма «Благоустройство общественных территорий населенных пунктов Борисовского сельского поселения Шербакульского муниципального района Омской области».

Ожидаемые результаты
реализации муниципальной программы Борисовского сельского поселения Шербакульского
муниципального района Омской области

«Формирование комфортной городской среды» на 2018 – 2024 годы

№ п/п	Ожидаемые результаты реализации муниципальной программы	Единица измерения	Значение							
			2017 г (факт)	2018 г	2019 г	2020 г	2021 г	2022 г	2023 г.	2024 г.
1	2	3	4	5	6	7	8			
Подпрограмма 1 муниципальной программы «Благоустройство дворовых территорий многоквартирных домов населенных пунктов Борисовского сельского поселения Шербакульского муниципального района Омской области»										
1	Увеличение доли благоустроенных дворовых территорий многоквартирных домов населенных пунктов Борисовского сельского поселения	процентов	0	0	0	0	1,50	1,50	1,50	1,50
Подпрограмма 2 муниципальной программы «Благоустройство общественных территорий населенных пунктов Борисовского сельского поселения Шербакульского муниципального района Омской области»										
1	Увеличение доли благоустроенных общественных территорий населенных пунктов Борисовского сельского поселения	процентов	0	0	0	0	2,00	2,00	2,00	2,00

Приложение №2
к муниципальной программе Борисовского сельского поселения «Формирование комфортной городской среды» на 2018 – 2024 годы

СТРУКТУРА
муниципальной программы Борисовского сельского поселения Шербакульского муниципального района Омской области
«Формирование комфортной городской среды» на 2018 – 2024 годы
(наименование муниципальной программы Борисовского сельского поселения Шербакульского муниципального района Омской области)

1	Наименование показателя	Срок реализации		Соисполнитель, исполнитель основного мероприятия, исполнитель ведомственной целевой программы, исполнитель мероприятия	Финансовое обеспечение									Целевые индикаторы реализации мероприятия (группы мероприятий) муниципальной программы									
		с (год)	по (год)		Источник	Объем (рублей)								Наименование	Единица измерения	Значение							
						Всего	в том числе по годам реализации муниципальной программы									всего	в том числе по годам реализации						
							2018 г	2019 г	2020 г	2021 г	2022 г	2023 г	2024 г				2018 г	2019 г	2020 г	2021 г	2022 г	2023 г	2024 г
3	4	5	6	7	8	9	10	11	12	13	14	15	16	17	18	19	20	21	22	23	24		
	Цель муниципальной программы: Благоустройство населенных пунктов Борисовского сельского поселения Шербакульского муниципального района Омской области	2018	2024	X	X	X	X	X	X	X	X	X	X	X	X	X	X	X	X	X	X	X	X
	Задача 1 муниципальной программы: Повышение уровня благоустройства дворовых территорий многоквартирных домов населенных пунктов Борисовского сельского поселения Шербакульского муниципального района Омской области	2018	2024	X	X	X	X	X	X	X	X	X	X	X	X	X	X	X	X	X	X	X	X
	Цель подпрограммы 1: Благоустройство дворовых территорий многоквартирных домов населенных пунктов Борисовского сельского поселения Шербакульского муниципального района Омской области	2018	2024	X	X	X	X	X	X	X	X	X	X	X	X	X	X	X	X	X	X	X	X
	Задача 1 подпрограммы 1: Повышение уровня благоустройства дворовых	2018	2024		Всего, из них расходы за счет	200 000,00	0	0	0	50 000	50 000	50 000	50 000	X	X	X	X	X	X	X	X	X	X

	территорий многоквартирных домов населенных пунктов Борисовского сельского поселения Шербакульского муниципального района Омской области				1. Налоговых и неналоговых доходов, поступлений нецелевого характера	200 000,00	0	0	0	50 000	50 000	50 000	50 000										
					2. Поступления целевого характера	0	0	0	0	0	0	0	0										
	Основное мероприятие 1: Благоустройство дворовых территорий многоквартирных домов населенных пунктов Борисовского сельского поселения Шербакульского муниципального района Омской области	2018	2024	Администрация Борисовского сельского поселения Шербакульского муниципального района Омской области	Всего, из них расходы за счет	200 000,00	0	0	0	50 000	50 000	50 000	50 000	X	X	X	X	X	X	X	X	X	X
					1. Налоговых и неналоговых доходов, поступлений нецелевого характера	200 000,00	0	0	0	50 000	50 000	50 000	50 000										
					2. Поступления целевого характера	0	0	0	0	0	0	0	0										
1	Мероприятие 1: Капитальный ремонт и ремонт дворовых территорий многоквартирных домов, проездов к дворовым территориям многоквартирных домов	2018	2024	Администрация Борисовского сельского поселения Шербакульского муниципального района Омской области	Всего, из них расходы за счет	180 000,00	0	0	0	45 000	45 000	45 000	45 000	Количество отремонтированных дворовых территорий многоквартирных домов	ед.	4	0	0	0	1	1	1	1
				1. Налоговых и неналоговых доходов, поступлений нецелевого характера	180 000,00	0	0	0	45 000	45 000	45 000	45 000											
				2. Поступления целевого характера	0	0	0	0	0	0	0	0											
2	Мероприятие 2: Благоустройство дворовых территорий многоквартирных домов	2018	2024	Администрация Борисовского сельского поселения Шербакульского муниципального района Омской области	Всего, из них расходы за счет	20 000,00	0	0	0	5 000	5 000	5 000	5 000	Количество отремонтированных дворовых территорий	ед.	4	0	0	0	1	1	1	1
				1. Налоговых и неналоговых доходов, поступлений нецелевого характера	20 000,00	0	0	0	5 000	5 000	5 000	5 000											
				2. Поступления целевого характера	0	0	0	0	0	0	0	0											
Итого по подпрограмме 1 муниципальной программы		2018	2024		Всего, из них расходы за счет	200 000,00	0	0	0	50 000	50 000	50 000	50 000	X	X	X	X	X	X	X	X	X	X
					1. Налоговых и неналоговых доходов, поступлений нецелевого характера	200 000,00	0	0	0	50 000	50 000	50 000	50 000										
					2. Поступления целевого характера	0	0	0	0	0	0	0	0										
Задача 2 муниципальной программы: Повышение уровня благоустройства общественных территорий населенных пунктов Борисовского сельского поселения Шербакульского 0 муниципального района		2018	2024	X	X	X	X	X	X	X	X	X	X	X	X	X	X	X	X	X	X	X	X

Омской области																									
Цель подпрограммы 2: Благоустройство общественных территорий населенных пунктов Борисовского сельского поселения Шербакульского 0 муниципального района Омской области		2018	2024	X	X	X	X	X	X	X	X	X	X	X	X	X	X	X	X	X	X	X			
	Задача 1 подпрограммы 2: Повышение уровня благоустройства общественных территорий населенных пунктов Борисовского сельского поселения Шербакульского 0 муниципального района Омской области	2018	2024		Всего, из них расходы за счет	2126432,40	0	0	0	1826432,40	100 000	100 000	100 000	X	X	X	X	X	X	X	X	X			
					1. Налоговых и неналоговых доходов, поступлений нецелевого характера	426432,40	0	0	0	126432,40	100 000	100 000	100 000												
					2. Поступления целевого характера	1700000	0	0	0	1700000	0	0	0												
	Основное мероприятие 1: Благоустройство общественных территорий населенных пунктов Борисовского сельского поселения Шербакульского 0 муниципального района Омской области	2018	2024	Администрация Борисовского сельского поселения Шербакульского муниципального района Омской области	Всего, из них расходы за счет	2126432,40	0	0	0	1826432,40	100 000	100 000	100 000	X	X	X	X	X	X	X	X	X			
					1. Налоговых и неналоговых доходов, поступлений нецелевого характера	426432,40	0	0	0	126432,40	100 000	100 000	100 000												
					2. Поступления целевого характера	1700000	0	0	0	1700000	0	0	0												
1	Мероприятие 1: Благоустройство общественных территорий	2018	2024	Администрация Борисовского сельского поселения Шербакульского муниципального района Омской области	Всего, из них расходы за счет	1826432,40	0	0	0	1826432,40	0	0	0	Количество отремонтированных общественных территорий	ед.	1	0	0	0	1	0	0	0		
	1. Налоговых и неналоговых доходов, поступлений нецелевого характера	126432,40	0	0	0	126432,40	0	0	0																
	2. Поступления целевого характера	1700000	0	0	0	1700000	0	0	0																
2	Мероприятие 2: Капитальный ремонт, ремонт и содержание автомобильных дорог общего пользования местного значения, наиболее посещаемых муниципальных территорий	2018	2024	Администрация Борисовского сельского поселения Шербакульского муниципального района Омской области	Всего, из них расходы за счет	300 000	0	0	0	0	100 000	100 000	100 000	Количество автомобильных дорог общего пользования местного значения наиболее посещаемых муниципальных территорий общего пользования	ед.	4	0	0	0	1	1	1	1		
	1. Налоговых и неналоговых доходов, поступлений нецелевого характера	300 000	0	0	0	0	100 000	100 000	100 000																
	2. Поступления целевого характера	0	0	0	0	0	0	0	0																

Подпрограмма «Благоустройство дворовых территорий многоквартирных домов населенных пунктов Борисовского сельского поселения Шербакульского муниципального района Омской области»

Раздел 1. Паспорт подпрограммы муниципальной программы

Наименование муниципальной программы Борисовского сельского поселения Шербакульского муниципального района Омской области	«Формирование комфортной городской среды» (далее – муниципальная программа).
Наименование подпрограммы муниципальной программы Борисовского сельского поселения Шербакульского муниципального района Омской области	«Благоустройство дворовых территорий многоквартирных домов населенных пунктов Борисовского сельского поселения Шербакульского муниципального района Омской области»
Наименование исполнительно-распорядительного органа Борисовского сельского поселения Шербакульского муниципального района Омской области, являющегося ответственным исполнителем подпрограммы муниципальной программы	Администрация Борисовского сельского поселения Шербакульского муниципального района Омской области.
Сроки реализации подпрограммы	2018 – 2024 года. Отдельные этапы реализации муниципальной программы не выделяются.
Цель подпрограммы	Благоустройство дворовых территорий многоквартирных домов населенных пунктов Борисовского сельского поселения Шербакульского муниципального района Омской области
Задачи подпрограммы	Повышение уровня благоустройства дворовых территорий многоквартирных домов населенных пунктов Борисовского сельского поселения Шербакульского муниципального района Омской области.
Перечень основных мероприятий	Благоустройство дворовых территорий многоквартирных домов населенных пунктов Борисовского сельского поселения Шербакульского муниципального района Омской области
Объем и источники финансирования подпрограммы муниципальной программы	Необходимый прогнозируемый объем финансирования подпрограммы муниципальной программы за счет средств местного бюджета составляет 200 000,00 рублей. Возможно привлечение средств областного бюджета, внебюджетных источников на реализацию мероприятий подпрограммы. Объем средств областного бюджета, внебюджетных источников уточняется ежегодно.
Ожидаемые результаты реализации подпрограммы муниципальной программы (далее - подпрограмма)	Реализация подпрограммы позволит увеличить долю благоустроенных дворовых территорий многоквартирных домов населенных пунктов Борисовского сельского поселения до 90 %. Ожидаемые результаты реализации муниципальной программы (по годам и итогам реализации) приведены в приложении 1 к муниципальной программе.

Раздел 2. Характеристика сферы социально-экономического развития Борисовского сельского поселения Шербакульского муниципального района Омской области, в рамках которой предлагается реализация подпрограммы

Одним из приоритетных направлений развития Борисовского сельского поселения Шербакульского муниципального района Омской области (далее –поселение) является повышение уровня благоустройства дворовых территорий, создание безопасных и комфортных условий для проживания населения на территории поселения.

Текущее состояние благоустройства дворовых территорий неудовлетворительное. Количество имеющихся детских и спортивных площадок недостаточно.

Помимо отсутствия элементов благоустройства на дворовых территориях наблюдается значительное разрушение асфальтобетонного покрытия дворовых проездов, парковок, тротуаров и автомобильных дорог, образующих проезды к дворовым территориям.

От состояния асфальтобетонного покрытия дворовых территорий зависит обеспечение подходов граждан и безаварийный проезд автомобильного транспорта, в том числе неотложных служб, к подъездам многоквартирных домов.

В настоящее время значительная часть благоустройства дворовых территорий многоквартирных домов имеет высокую степень износа либо отсутствует вовсе и не соответствует в полной мере современным требованиям. В течение последних 20 лет из-за недостаточного финансирования благоустройство дворовых территорий практически не осуществлялось. Собственниками помещений в многоквартирных домах работы по благоустройству дворовых территорий собственными силами практически не ведутся.

Комплексный подход к реализации мероприятий, направленных на повышение уровня благоустройства дворовых территорий, способствует формированию комфортной и современной городской среды.

Раздел 3. Цели и задачи подпрограммы

Целью подпрограммы Борисовского сельского поселения Шербакульского муниципального района Омской области является благоустройство дворовых территорий многоквартирных домов населенных пунктов Борисовского сельского поселения Шербакульского муниципального района Омской области.

Для достижения основной цели подпрограммы необходимо решить следующую задачу:

- повысить уровень благоустройства дворовых территорий многоквартирных домов населенных пунктов Борисовского сельского поселения Шербакульского муниципального района Омской области.

Раздел 4. Срок реализации подпрограммы

Срок реализации подпрограммы составляет 7 лет: с 2018 по 2024 год. Этапы реализации подпрограммы не предусматриваются.

Раздел 5. Описание основных мероприятий подпрограммы

В целях решения задачи подпрограммы в ее составе реализуется основное мероприятие:

- благоустройство дворовых территорий многоквартирных домов населенных пунктов Борисовского сельского поселения Шербакульского муниципального района Омской области.

Раздел 6. Описание мероприятий и целевых индикаторов их выполнения

Перечень мероприятий подпрограммы с указанием их исполнителей, объемов и источников финансирования и плановыми значениями целевых индикаторов, характеризующих степень реализации мероприятия, приведен в приложении 2 настоящей муниципальной программы. Каждое мероприятие носит комплексный характер и представляет собой совокупность взаимосвязанных действий по достижению ожидаемых результатов муниципальной программы.

Для решения задачи подпрограммы: повышение уровня благоустройства дворовых территорий многоквартирных домов, направлены следующие мероприятия:

- Мероприятие 1 Капитальный ремонт и ремонт дворовых территорий многоквартирных домов, проездов к дворовым территориям многоквартирных домов включает в себя выполнение комплекса работ по капитальному ремонту и ремонту дворовых территорий многоквартирных домов, проездов к дворовым территориям многоквартирных домов.

- Мероприятие 2 Благоустройство дворовых территорий многоквартирных домов, включает в себя выполнение комплекса работ по благоустройству дворовых территориям многоквартирных домов.

Работы по повышению уровня благоустройства дворовых территорий многоквартирных домов осуществляются в соответствии с минимальным и дополнительным перечнями работ по благоустройству дворовых территорий многоквартирных домов.

Минимальный перечень работ по благоустройству дворовых территорий многоквартирных домов включает следующие виды работ:

- ремонт дворовых проездов;
- обеспечение освещения дворовых территорий;
- установка скамеек;
- установка урн для мусора.

Дополнительный перечень работ по благоустройству дворовых территорий многоквартирных домов включает следующие виды работ:

- оборудование детских и (или) спортивных площадок;
- оборудование автомобильных парковок;
- озеленение территорий.

Нормативная стоимость (единичные расценки) работ по благоустройству дворовых территорий многоквартирных домов, входящих в состав минимального и дополнительного перечней таких работ, приведены в приложении 1 к подпрограмме 1 настоящей муниципальной программы.

Минимальный перечень работ по благоустройству дворовых территорий многоквартирных домов является исчерпывающим и не может быть расширен.

Дополнительный перечень работ по благоустройству дворовых территорий многоквартирных домов реализуется только при условии реализации работ, предусмотренных минимальным перечнем работ по благоустройству дворовых территорий многоквартирных домов.

Порядок аккумулирования и расходования средств заинтересованных лиц, направляемых на выполнение минимального и дополнительного перечней работ по благоустройству дворовых территорий, и участия граждан в выполнении указанных работ приведен в приложении 2 к подпрограмме 1 настоящей муниципальной программы.

Адресный перечень дворовых территорий, нуждающихся в благоустройстве (с учетом их физического состояния) и подлежащих благоустройству не позднее 2024 года исходя из минимального перечня работ по благоустройству (очередность благоустройства определяется в порядке поступления предложений заинтересованных лиц об их участии в выполнении указанных работ) приведен в приложении 3 к подпрограмме 1 настоящей муниципальной программы. Перечень является исчерпывающим, включение дополнительных дворовых территорий в период реализации программы не планируется.

В целях количественного измерения степени реализации мероприятий данной подпрограммы и решения поставленных задач используются следующие целевые индикаторы.

№ п/п	Наименование целевого индикатора	Единица измерения	Источники данных и методика расчета целевого индикатора
Задача 1. «Повышение уровня благоустройства дворовых территорий многоквартирных домов»			
1	Количество отремонтированных дорог дворовых территорий многоквартирных домов, проездов к дворовым территориям многоквартирных домов	ед.	Значение целевого индикатора определяется исходя из количества дорог дворовых территорий многоквартирных домов, проездов к дворовым территориям многоквартирных домов, отремонтированных в отчетном периоде
2	Количество дворовых территорий многоквартирных домов, на которых выполнены работы по благоустройству	ед.	Значение целевого индикатора определяется исходя из количества дворовых территорий многоквартирных домов, на которых выполнены работы по благоустройству в отчетном периоде

Раздел 7. Объем и источники финансирования подпрограммы

Необходимый прогнозируемый объем финансирования подпрограммы муниципальной программы за счет средств местного бюджета составляет 372 385,35 рублей. Возможно привлечение средств областного бюджета, внебюджетных источников на реализацию мероприятий подпрограммы. Объем средств областного бюджета, внебюджетных источников уточняется ежегодно.

Средства фактически предусмотренные бюджетом муниципального образования на реализацию подпрограммы составляют 372 382,35 рублей, в том числе:

2018 год – 0,00 рублей;

2019 год – 0,00 рублей;

2020 год –0,00 рублей;

2021 год –50 000,00 рублей;

2022 год –50 000,00 рублей;

2023 год -50 000,00 рублей;

2024 год- 50 000,00 рублей.

В целях реализации мероприятий подпрограммы планируется получить субсидии из федерального и областного бюджетов.

Объем бюджетного финансирования будет уточняться исходя из возможностей местного бюджета, мониторинга эффективности мероприятий, предусмотренных подпрограммой.

Источниками финансирования подпрограммы являются налоговые и неналоговые доходы районного бюджета, поступления нецелевого и целевого характера из областного и федерального бюджетов.

Раздел 8. Описание ожидаемых результатов

Ожидаемые результаты реализации подпрограммы представлены в приложении 1 к настоящей муниципальной программе.

Раздел 9. Описание системы управления реализацией подпрограммы

За реализацию подпрограмм, основных мероприятий, а также за достижение ожидаемых результатов и целевых индикаторов несут ответственность соответствующие исполнители подпрограмм, основных мероприятий. Управление и контроль за ходом реализации муниципальной программы в целом осуществляет Администрация Борисовского сельского поселения Шербакульского муниципального района Омской области как ответственный исполнитель настоящей муниципальной программы.

Организацию проведения работы по формированию отчетности о ходе реализации муниципальной программы и оценки ее эффективности осуществляет Администрация Борисовского сельского поселения Шербакульского муниципального района Омской области.

НОРМАТИВНАЯ СТОИМОСТЬ (ЕДИНИЧНЫЕ РАСЦЕНКИ) РАБОТ
по благоустройству дворовых территорий многоквартирных домов, входящих в состав
минимального и дополнительного перечней таких работ

1. Минимальный перечень работ по благоустройству дворовых территорий многоквартирных домов

Таблица 1

Ремонт дворовых проездов

№ п/п	Вид работ в рамках ремонта дворовых проездов	Визуализированный образец элемента благоустройства	Стоимость, руб./1000 кв. м	Описание
1	Ремонт проезда с заменой верхнего слоя асфальтобетонного покрытия	<p><i>Конструкция дорожной одежды</i></p>	768 870,00	<p>Выполняется установка бортовых камней, марки БР 100.30.15 на бетонное основание марки В15, толщиной 10 см.</p> <p>Выполняется фрезерование асфальтобетонного покрытия проезда на глубину 2 см.</p> <p>По существующему покрытию выполняется розлив битума БНД 90/60.</p> <p>На всю площадь проезда выполняется укладка асфальтобетонной смеси мелкозернистой, марки В1, толщиной 5 см.</p> <p>Уплотнение уложенного асфальтобетонной смеси производится вибрационным катком малого класса.</p>
2	Ремонт тротуара с устройством слоя из асфальтобетона	<p><i>Конструкция дорожной одежды (тротуар)</i></p>	768 870,00	<p>Выполняется установка бортовых камней, марки БР 100.20.8 на бетонное основание марки В15, толщиной 10 см.</p> <p>По существующему покрытию тротуара выполняется розлив битума БНД 90/60.</p> <p>На всю площадь тротуара выполняется укладка асфальтобетонной смеси мелкозернистой, типа Г, марки III, толщиной 4 см.</p> <p>Уплотнение уложенного асфальтобетонной смеси производится вибрационным катком малого класса.</p>

Таблица 2

Обеспечение освещения дворовых территорий

№ п/п	Вид	Визуализированный образец	Стоимость, руб.
-------	-----	---------------------------	-----------------



1	2 элемента благоустройства, устанавливаемого в рамках проведения работ	3 элемента благоустройства	4 Всего	в том числе:	
				5 объект	6 устройство (доставка, монтаж)
1	Светильник светодиодный типа «Кобра» (вариант 1)		19 310,00	14 854,00	4 456,00
2	Светильник светодиодный типа «Кобра» (вариант 2)		16 327,04	12 559,04	3 768,00
3	Светильник светодиодный типа «Кобра» (вариант 3)		25 805,25	19 850,25	5 955,00

Таблица 3

Установка скамеек

№ п/п	Вид элемента благоустройства, устанавливаемого в рамках проведения работ	3 Визуализированный образец элемента благоустройства	Стоимость, руб.		
			4 Всего	в том числе:	
				5 объект	6 устройство (доставка, монтаж)
1	Скамья деревянная (вариант 1)		6 115,00	4 985,00	1 130,00

2	Скамья деревянная (вариант 2)		9 080,00	7 950,00	1 130,00
3	Скамья деревянная (вариант 3)		11 290,00	10 160,00	1 130,00





Таблица 4

№ п/п	Вид элемента благоустройства, устанавливаемого в рамках проведения работ	Установка урн для мусора Визуализированный образец элемента благоустройства	Стоимость, руб.		
			Всего	в том числе:	
				объект	устройство (доставка, монтаж)
1	2	3	4	5	6
1	Урна железобетонная с металлическим вкладышем (вариант 1)		3 433,00	3050,00	383,00
2	Урна железобетонная с металлическим вкладышем (вариант 2)		3 463,00	3080,00	383,00
3	Урна железобетонная с металлическим вкладышем (вариант 3)		3 983,00	3600,00	383,00







2. Дополнительный перечень работ по благоустройству дворовых территорий многоквартирных домов



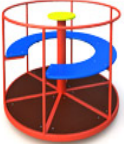

Таблица 5

Оборудование детских и (или) спортивных площадок

№ п/п	Вид элемента благоустройства, устанавливаемого в рамках проведения работ	Визуализированный образец элемента благоустройства	Стоимость, руб.		
			Всего	в том числе:	
				объект	устройство (доставка, монтаж)
1	2	3	4	5	6
1. Оборудование детских площадок					
1.1	Игровые комплексы				
1.1.1	Игровой комплекс для детей 3 – 7 лет (код ДИКС-1.11)		176 752,00	135 963,00	40 789,00
1.1.2	Игровой комплекс для детей 2 – 5 лет (код ДИКС-1.6)		142 684,00	109 757,00	32 927,00
1.1.3	Игровой комплекс для детей 2 – 5 лет (код ДИКС-1.5)		75 062,00	57 740,00	17 322,00
1	2	3	4	5	6
1.2	Песочницы				
1.2.1	Песочница «Оазис» (код МФ-1.27)		64 980,00	49 985,00	14 995,00

1.2.2	Песочница «Дворик» (код МФ-1.54)		54 742,00	42 109,00	12 633,00
1.2.3	Песочница «Сказка» (код МФ-1.17)		9 094,00	6 995,00	2 099,00
1.3	Домики				
1.3.1	Домик «Наф-Наф» (код МФ-1.50)		40 870,00	39 700,00	1 170,00
1	2	3	4	5	6
1.3.2	Домик «Избушка» (код МФ-1.78)		80 476,00	61 905,00	18 571,00
1.3.3	Домик «Ягодка» (код МФ-1.26)		25 805,00	19 850,00	5 955,00
1.4	Карусели				
1.4.1	Карусель (код КАР-1.8)		38 984,00	29 988,00	8 996,00

1.4.2	Карусель (код КАР-1.1)		34 549,00	26 576,00	7 973,00
1.4.3	Карусель (код КАР-1.3)		20 783,00	15 987,00	4 796,00
1	2	3	4	5	6
1.5	Иные элементы благоустройства				
1.5.1	«Паровозик с 1 вагончиком» (код МФ-1.7)		113 940,00	87 646,00	26 294,00
1.5.2	Машинка «Полиция» (код МФ-1.4.3)		49 595,00	38 150,00	11 445,00
1.5.3	Машинка «Жук» (код МФ-1.4.2)		34 567,00	26 590,00	7 977,00
2. Оборудование спортивных площадок					
2.1	Оборудование для спортивных игр				
2.1.1	Волейбольные стойки и сетка в комплекте (код СП-1.11)		12 975,00	9 981,00	2 994,00

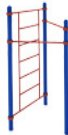
1	2	3	4	5	6
2.1.2	Ворота для мини футбола, 2 шт. (код СП-1.56)		32 222,00	24 786,00	7 436,00
2.1.3	Стойка баскетбольная (код СП-1.31)		19 360,00	14 892,00	4 468,00
2.2	Тренажерное оборудование				
2.2.1	Четыре турника классического хвата, шведская стенка, брусья, лавка для упражнений на пресс наклонная (код W-02-015)		137 171,00	105 516,00	31 655,00
2.2.2	Спортивный комплекс «Культурист» (код W-01-004)		103 896,00	79 920,00	23 976,00
2.2.3	Два турника классического хвата и шведская стенка расположенные в форме треугольника (код W-02-011)		41 125,00	31 635,00	9 490,00

ПОРЯДОК

аккумуляции и расходования средств заинтересованных лиц,
направляемых на выполнение минимального и дополнительного перечня
работ по благоустройству дворовых территорий, и участия граждан в выполнении указанных
работ

1. Общие положения

1. Настоящий Порядок регламентирует процедуру аккумуляции средств заинтересованных лиц, направленных на выполнение минимального и дополнительного перечней работ по благоустройству дворовых территорий многоквартирных домов, включенных в муниципальную программу Борисовского сельского поселения Шербакульского муниципального района Омской области «Формирование комфортной городской среды» на 2018 – 2024 годы (далее – программа), механизм контроля за их расходованием, а также устанавливает порядок и формы финансового участия граждан в выполнении указанных работ.

2. Для целей настоящего Порядка используются следующие понятия:

1) заинтересованные лица – собственники помещений в многоквартирных домах, собственники иных зданий и сооружений, расположенных в границах дворовой территории, подлежащей благоустройству;

2) финансовое участие – минимальная доля финансового участия заинтересованных лиц в выполнении минимального и (или) дополнительного перечня работ по благоустройству дворовых территорий;

3) минимальный перечень работ по благоустройству – перечень видов работ по благоустройству дворовых территорий многоквартирных домов, утвержденный программой, с приложением визуализированного перечня образцов элементов благоустройства, предполагаемых к размещению на дворовой территории.

При формировании предложений по благоустройству дворовых территорий заинтересованные лица вправе выбирать конкретные виды работ из числа работ, включенных в минимальный перечень работ по благоустройству;

4) дополнительный перечень работ по благоустройству – перечень видов работ по благоустройству дворовых территорий многоквартирных домов, утвержденный программой.

Дополнительный перечень работ по благоустройству реализуется только при условии реализации работ, предусмотренных минимальным перечнем по благоустройству.

3. Решение о финансовом участии заинтересованных лиц в реализации мероприятий по благоустройству дворовых территорий по минимальному и (или) дополнительному перечню работ по благоустройству дворовых территорий принимается на общем собрании собственников помещений многоквартирного дома, которое проводится в соответствии с требованиями Жилищного кодекса Российской Федерации.

2. О формах финансового участия

4. При выполнении работ по минимальному перечню работ по благоустройству финансовое участие заинтересованных лиц не предусмотрено.

При выборе формы финансового участия заинтересованных лиц в реализации дополнительного перечня видов работ доля участия определяется как:

обеспечение финансового участия заинтересованные лица в размере от 5 и до 50 процентов от общей стоимости выполнения данных работ;

обеспечение не менее 20 процентов стоимости выполненных работ по ремонту дворовых территорий по благоустройству дворовой территории, включенной в муниципальную

программу после вступления в силу постановления Правительства Российской Федерации от 9 февраля 2019 года № 106 «О внесении изменений в приложение № 15 к государственной программе Российской Федерации «Обеспечение доступным и комфортным жильем и коммунальными услугами граждан Российской Федерации».

3. Условия аккумулирования и расходования средств

5. В целях софинансирования мероприятий по благоустройству дворовой территории для зачисления денежных средств заинтересованных лиц Администрация Борисовского сельского поселения Шербакульского муниципального района Омской области (далее – Администрация) заключает соглашение с организацией, осуществляющей управление многоквартирным домом (далее – управляющая организация), заинтересованные лица в котором приняли решение о финансовом участии в реализации мероприятий по дополнительному перечню работ по благоустройству дворовой территории и согласовавших дизайн-проект благоустройства дворовой территории (далее – Соглашение).

Соглашением определяются порядок и объем перечисления денежных средств, определенный сметным расчетом по благоустройству дворовой территории.

При определении стоимости работ по благоустройству дворовой территории используется нормативная стоимость (единичные расценки) работ по благоустройству дворовых территорий многоквартирных домов, входящих в состав минимального и дополнительного перечней таких работ, утвержденная программой.

6. Перечисление денежных средств управляющей организацией осуществляется на расчетный счет Администрации Борисовского сельского поселения в течение 10 рабочих дней после заключения Соглашения. Ответственность за неисполнение указанного обязательства определяется Соглашением.

7. Администрация обеспечивает учет поступающих от управляющих организаций денежных средств в разрезе многоквартирных домов, дворовые территории которых подлежат благоустройству.

8. Администрация обеспечивает размещение на официальном сайте Борисовского сельского поселения данных о поступивших от управляющих организаций денежных средствах в разрезе многоквартирных домов, дворовые территории которых подлежат благоустройству.

9. Администрация ежемесячно обеспечивает направление данных о поступивших от управляющих организаций денежных средствах в разрезе многоквартирных домов, дворовые территории которых подлежат благоустройству, в адрес уполномоченной общественной комиссии, созданной в соответствии с постановлением Администрации Борисовского сельского поселения.

10. Расходование аккумулированных денежных средств осуществляется на финансирование работ, входящих в дополнительный перечень работ по благоустройству дворовых территорий, в отношении которых утверждены дизайн-проекты благоустройства дворовых территорий, в соответствии с условиями соглашений на выполнение работ, в разрезе многоквартирных домов, дворовые территории которых подлежат благоустройству.

4. Механизм контроля за расходованием средств заинтересованных лиц, направляемых на выполнение работ по благоустройству дворовых территорий

11. Контроль за целевым расходованием аккумулированных денежных средств заинтересованных лиц, направляемых на выполнение дополнительного перечня работ по благоустройству, осуществляется Администрацией в соответствии с бюджетным законодательством.

12. Администрация обеспечивает возврат управляющим организациям неиспользованного остатка аккумулированных денежных средств в срок до 31 декабря текущего года при условии:

- 1) экономии денежных средств, по итогам проведения конкурсных процедур;
- 2) неисполнения работ по благоустройству дворовой территории многоквартирного дома;

- 3) не предоставления управляющими организациями доступа к проведению работ по благоустройству дворовой территории;
 - 4) возникновения обстоятельств непреодолимой силы;
 - 5) возникновения иных случаев, предусмотренных действующим законодательством.
-

Приложение №3
к подпрограмме 1 муниципальной программы
Борисовского сельского поселения
«Формирование комфортной городской
среды»на 2018 – 2024 годы

АДРЕСНЫЙ ПЕРЕЧЕНЬ
многоквартирных домов, дворовые территории которых
подлежат благоустройству не позднее 2024 года

№ п/п	Адрес многоквартирного дома
1	Омская область, Шербакульский район, с. Борисовское, ул. Маркова, д. 1
2	Омская область, Шербакульский район, с. Борисовское, ул. Маркова, д. 2
3	Омская область, Шербакульский район, с. Борисовское, ул. Советская, д. 1
4	Омская область, Шербакульский район, с. Борисовское, ул. Советская, д. 2

Подпрограмма «Благоустройство общественных территорий населенных пунктов Борисовского
сельского поселения Шербакульского муниципального района Омской области»

Раздел 1. Паспорт подпрограммы муниципальной программы

Наименование муниципальной программы Борисовского сельского поселения Шербакульского муниципального района Омской области	«Формирование комфортной городской среды» (далее – муниципальная программа).
Наименование подпрограммы муниципальной программы Борисовского сельского поселения Шербакульского муниципального района Омской области	«Благоустройство общественных территорий населенных пунктов Борисовского сельского поселения Шербакульского муниципального района Омской области»
Наименование исполнительно-распорядительного органа Борисовского сельского поселения Шербакульского муниципального района Омской области, являющегося ответственным исполнителем подпрограммы муниципальной программы	Администрация Борисовского сельского поселения Шербакульского муниципального района Омской области.
Сроки реализации подпрограммы	2018 – 2024 года. Отдельные этапы реализации муниципальной программы не выделяются.
Цель подпрограммы	Благоустройство общественных территорий населенных пунктов Борисовского сельского поселения Шербакульского муниципального района Омской области
Задачи подпрограммы	Повышение уровня благоустройства общественных территорий населенных пунктов Борисовского сельского поселения Шербакульского муниципального района Омской области.
Перечень основных мероприятий	Благоустройство общественных территорий населенных пунктов Борисовского сельского поселения Шербакульского муниципального района Омской области
Объем и источники финансирования подпрограммы муниципальной программы	Необходимый прогнозируемый объем финансирования подпрограммы муниципальной программы за счет средств федерального, областного, местного бюджета составляет 2 126 432,40 рублей, из них средства федерального бюджета 983 810,00 рублей, средства областного бюджета 716 190,00 рублей, средства местного бюджета 426 432,00 рублей. Возможно привлечение средства внебюджетных источников. Объем средств федерального, областного бюджета, внебюджетных источников уточняется ежегодно.
Ожидаемые результаты реализации подпрограммы	Реализация подпрограммы позволит увеличить долю благоустроенных общественных территорий населенных пунктов Борисовского сельского поселения до 90 %. Ожидаемые результаты реализации муниципальной программы (по годам и итогам реализации) приведены в приложении №1 к муниципальной программе.

Раздел 2. Характеристика сферы социально-экономического развития Борисовского сельского поселения Шербакульского муниципального района Омской области, в рамках которой предлагается реализация подпрограммы

Одним из приоритетных направлений развития Борисовского сельского поселения Шербакульского муниципального района Омской области (далее – поселение) является повышение уровня благоустройства общественных территорий, создание безопасных и комфортных условий для проживания населения на территории поселения.

Текущее состояние благоустройства общественных территорий неудовлетворительное.

Помимо отсутствия элементов благоустройства на общественных территориях наблюдается значительное разрушение асфальтобетонного покрытия тротуаров и автомобильных дорог.

В настоящее время значительная часть благоустройства общественных территорий имеет высокую степень износа либо отсутствует вовсе и не соответствует в полной мере современным требованиям. В течение последних 20 лет из-за недостаточного финансирования благоустройство общественных территорий практически не осуществлялось.

Комплексный подход к реализации мероприятий, направленных на повышение уровня благоустройства общественных территорий, способствует формированию комфортной и современной городской среды.

Кроме того, в связи с большим количеством индивидуальных жилых домостроений на территории Борисовского сельского поселения Шербакульского муниципального района Омской области будут реализованы Мероприятия по инвентаризации уровня благоустройства индивидуальных жилых домов и земельных участков, предоставляемых для их размещения, с заключением по результатам инвентаризации соглашений с собственниками (пользователями) указанных домов (собственниками (землепользователями) земельных участков) об их благоустройстве не позднее последнего года реализации федерального проекта в соответствии с Приложением 1 к подпрограмме 2 муниципальной программы.

Раздел 3. Цели и задачи подпрограммы

Целью подпрограммы Борисовского сельского поселения Шербакульского муниципального района Омской области является благоустройство общественных территорий населенных пунктов Борисовского сельского поселения Шербакульского муниципального района Омской области.

Для достижения основной цели подпрограммы необходимо решить следующую задачу:

- повысить уровень благоустройства общественных территорий населенных пунктов Борисовского сельского поселения Шербакульского муниципального района Омской области.

Раздел 4. Срок реализации подпрограммы

Срок реализации подпрограммы составляет 7 лет: с 2018 по 2024 год. Этапы реализации подпрограммы не предусматриваются.

Раздел 5. Описание основных мероприятий подпрограммы

В целях решения задачи подпрограммы в ее составе реализуется основное мероприятие:

- благоустройство общественных территорий населенных пунктов Борисовского сельского поселения Шербакульского муниципального района Омской области.

Раздел 6. Описание мероприятий и целевых индикаторов их выполнения

Перечень мероприятий подпрограммы с указанием их исполнителей, объемов и источников финансирования и плановыми значениями целевых индикаторов, характеризующих степень реализации мероприятия, приведен в приложении 2 настоящей муниципальной программы. Каждое мероприятие носит комплексный характер и представляет собой совокупность взаимосвязанных действий по достижению ожидаемых результатов муниципальной программы.

Для решения задачи подпрограммы: повышение уровня благоустройства общественных территорий, направлены следующие мероприятия:

- Мероприятие 1. Капитальный ремонт, ремонт и содержание автомобильных дорог общего пользования местного значения наиболее посещаемых муниципальных территорий общего пользования включает в себя выполнение комплекса работ по капитальному ремонту,

ремонту и содержанию автомобильных дорог общего пользования местного значения наиболее посещаемых муниципальных территорий общего пользования.

- Мероприятие 2. Благоустройство общественных территорий населенных пунктов включает в себя выполнение комплекса работ по капитальному ремонту, ремонту и благоустройству наиболее посещаемых территорий общего пользования местного значения.

Реализация вышеуказанных мероприятий подпрограммы осуществляются в соответствии с дизайн - проектами, разработанными и утвержденными в соответствии с Порядком разработки, обсуждения с заинтересованными лицами и утверждения дизайн - проектов благоустройства общественных территорий поселения, приведенным в приложении 2 к подпрограмме 2 настоящей муниципальной программы.

Адресный перечень всех общественных территорий, нуждающихся в благоустройстве (с учетом их физического состояния общественной территории) и подлежащих благоустройству не позднее 2024 года приведен в приложении 3 к подпрограмме 2 настоящей муниципальной программы.

В целях количественного измерения степени реализации мероприятий данной подпрограммы и решения поставленных задач используются следующие целевые индикаторы.

№ п/п	Наименование целевого индикатора	Единица измерения	Источники данных и методика расчета целевого индикатора
Задача 1. «Повышение уровня благоустройства территорий общего пользования территорий населенных пунктов Борисовского сельского поселения»			
1	Количество наиболее посещаемых муниципальных территорий общего пользования, на которых выполнялись капитальный ремонт, ремонт, содержание и благоустройство	ед.	Значение целевого индикатора определяется исходя из количества муниципальных территорий общего пользования, на которых выполнены работы по благоустройству в отчетном периоде
2	Количество автомобильных дорог общего пользования местного значения наиболее посещаемых муниципальных территорий общего пользования, на которых выполнялись капитальный ремонт, ремонт и содержание	ед.	Значение целевого индикатора определяется исходя из количества автомобильных дорог общего пользования местного значения наиболее посещаемых муниципальных территорий общего пользования, на которых выполнялись капитальный ремонт, ремонт и содержание в отчетном периоде

Адресный перечень объектов недвижимого имущества (включая объекты незавершенного строительства) и земельных участков, находящихся в собственности (пользовании) юридических лиц и индивидуальных предпринимателей, которые подлежат благоустройству не позднее последнего года реализации федерального проекта за счет средств указанных лиц в соответствии с заключенными соглашениями с Администрацией Борисовского сельского поселения указан в приложении №4 к подпрограмме 2 настоящей муниципальной программы.

Благоустройство индивидуальных жилых домов и земельных участков, предоставленных для их размещения, на основании заключенных соглашений с собственниками (землепользователями) земельных участков) об их благоустройстве выполняется собственниками (землепользователями) в соответствии с Правилами благоустройства территории Борисовского сельского поселения.

Раздел 7. Объем и источники финансирования подпрограммы

Необходимый прогнозируемый объем финансирования подпрограммы муниципальной программы за счет средств федерального, областного, местного бюджета, составляет 2 126 432,40 рублей. Объем средств федерального, областного бюджета, внебюджетных источников уточняется ежегодно.

Средства, фактически предусмотренные федеральным бюджетом составляют 983 810,00 рублей, в том числе:

2018 год – 0,00 рублей;
2019 год – 0,00 рублей;
2020 год – 0,00 рублей;
2021 год – 983810,00 рублей;
2022 год – 0,00 рублей;
2023 год - 0,00 рублей;
2024 год – 0,00 рублей.

Средства, фактически предусмотренные областным бюджетом составляют 716 190,00 рублей, в том числе:

2018 год – 0,00 рублей;
2019 год – 0,00 рублей;
2020 год – 0,00 рублей;
2021 год – 716 190,00 рублей;
2022 год – 0,00 рублей;
2023 год - 0,00 рублей;
2024 год – 0,00 рублей.

Средства, фактически предусмотренные бюджетом муниципального образования на реализацию подпрограммы составляют 426 432,40 рублей, в том числе:

2018 год – 0,00 рублей;
2019 год – 0,00 рублей;
2020 год – 0,00 рублей;
2021 год – 126 432,40 рублей;
2022 год – 100 000,00 рублей;
2023 год - 100 000,00 рублей;
2024 год – 100 000,00 рублей.

В целях реализации мероприятий подпрограммы планируется получить субсидии из федерального и областного бюджетов.

Объем бюджетного финансирования будет уточняться исходя из возможностей местного бюджета, мониторинга эффективности мероприятий, предусмотренных подпрограммой.

Источниками финансирования подпрограммы являются налоговые и неналоговые доходы районного бюджета, поступления нецелевого и целевого характера из областного и федерального бюджетов.

Раздел 8. Описание ожидаемых результатов

Ожидаемые результаты реализации подпрограммы представлены в приложении №1 к настоящей муниципальной программе.

Раздел 9. Описание системы управления реализацией подпрограммы

За реализацию подпрограмм, основных мероприятий, а также за достижение ожидаемых результатов и целевых индикаторов несут ответственность соответствующие исполнители подпрограмм, основных мероприятий. Управление и контроль за ходом реализации муниципальной программы в целом осуществляет Администрация Борисовского сельского поселения Шербакульского муниципального района Омской области как ответственный исполнитель настоящей муниципальной программы.

Организацию проведения работы по формированию отчетности о ходе реализации муниципальной программы и оценки ее эффективности осуществляет Администрация Борисовского сельского поселения Шербакульского муниципального района Омской области.

Мероприятия

по инвентаризации уровня благоустройства индивидуальных жилых домов и земельных участков, предоставляемых для их размещения, с заключением по результатам инвентаризации соглашений с собственниками (пользователями) указанных домов (собственниками (землепользователями) земельных участков) об их благоустройстве не позднее последнего года реализации федерального проекта

№ п/п	Наименование мероприятия	Ответственный исполнитель	Срок исполнения
1	Проведение инвентаризации уровня благоустройства индивидуальных жилых домов и земельных участков, предоставляемых для их размещения, в соответствии с действующим законодательством Российской Федерации Пункт в редакции постановления от 07.02.2022 № 13	Администрация Борисовского сельского поселения Шербакульского муниципального района Омской области	2018 - 2024 годы
2	Оформление паспортов уровня благоустройства индивидуальных жилых домов и земельных участков, предоставляемых для их размещения Пункт в редакции постановления от 07.02.2022 № 13	Администрация Борисовского сельского поселения Шербакульского муниципального района Омской области	2018 - 2024 годы
3	Актуализация Паспортов в случае изменения данных, указанных в Паспорте	Администрация Борисовского сельского поселения Шербакульского муниципального района Омской области	2020 - 2024 годы
4	Заключение соглашений с собственниками (пользователями) индивидуальных жилых домов, собственниками (землепользователями) земельных участков об их благоустройстве	Администрация Борисовского сельского поселения Шербакульского муниципального района Омской области	2018 - 2024 годы
5	Предоставление информации о результатах проведенной инвентаризации индивидуальных жилых домов и земельных участков, предоставленных для их размещения, и заключенных соглашениях с собственниками (пользователями) указанных домов (собственниками (землепользователями) земельных участков) об их благоустройстве	Администрация Борисовского сельского поселения Шербакульского муниципального района Омской области	до 31 января 2019 года и до 31 января 2024 года соответственно
6	Проведение обследования индивидуальных жилых домов и земельных участков, предоставленных для их размещения, с собственниками (пользователями) указанных домов (собственниками (землепользователями) земельных участков) которых заключены соглашения о благоустройстве, на предмет исполнения указанных соглашений	Администрация Борисовского сельского поселения Шербакульского муниципального района Омской области	октябрь - декабрь 2024 года
7	Предоставление результатов обследования индивидуальных жилых домов и земельных участков, предоставленных для их размещения, с собственниками (пользователями) указанных домов (собственниками (землепользователями) земельных участков) которых заключены соглашения о благоустройстве, в Администрацию Борисовского сельского поселения Шербакульского муниципального района Омской области	Администрация Борисовского сельского поселения Шербакульского муниципального района Омской области	до 31 января 2024 года

Графа 4 «Срок исполнения» в редакции постановления от 07.02.2022 № 13

ПОРЯДОК

разработки, обсуждения и утверждения дизайн-проектов благоустройства общественных территорий Борисовского сельского поселения Шербакульского муниципального района Омской области

Общие положения

1. Настоящий Порядок регламентирует порядок разработки, обсуждения и утверждения дизайн-проектов благоустройства общественных территорий, включенных в программу (далее соответственно – дизайн-проект, общественная территория) Борисовского сельского поселения Шербакульского муниципального района Омской области (далее – поселение) «Формирование комфортной городской среды» на 2018 – 2024 годы (далее – программа).

2. Для целей настоящего Порядка используются следующие понятия:

1) дизайн-проект – графический и текстовый материал с описанием работ и мероприятий, предлагаемых к выполнению в рамках благоустройства дворовых территорий многоквартирных домов и общественных территорий поселения.

Содержание дизайн-проекта может представлять собой проектно-сметную документацию или упрощенный вариант в виде изображения территории общего пользования с описанием работ и мероприятий, предлагаемых к выполнению, в зависимости от вида и состава планируемых к благоустройству работ;

2) общественная территория – наиболее посещаемая муниципальная территория общего пользования;

3) заинтересованные лица – собственники земельных участков прилегаемых к общественной территории, подлежащей благоустройству.

Порядок разработки дизайн-проекта

3. Разработка дизайн-проектов благоустройства общественных территорий поселения осуществляется в соответствии с требованиями Градостроительного кодекса Российской Федерации, Решением Совета депутатов Борисовского сельского поселения Шербакульского муниципального района Омской области от 14.07.2017 № 99 «Об утверждении правил благоустройства на территории Борисовского сельского поселения Шербакульского муниципального района Омской области» действующими строительными, санитарными и иными нормами и правилами, а также с учетом необходимости обеспечения физической, пространственной и информационной доступности зданий, сооружений, дворовых и общественных территорий для инвалидов и других маломобильных групп населения.

Обсуждение и утверждение дизайн-проекта

7. Организация общественного обсуждения дизайн-проектов осуществляется Администрацией городского поселения, с обеспечением возможности направлять гражданами и юридическими лицами свои замечания и (или) предложения в электронном или письменном виде.

7. Не позднее чем за 14 дней до проведения самого общественного обсуждения дизайн-проект публикуется на официальном сайте поселения в информационно-телекоммуникационной сети «Интернет».

8. Общественное обсуждение проводится с использованием одного или нескольких форм: в интерактивном формате, анкетирование, опросы, интервьюирование, картирование, проведение фокус-групп, работа с отдельными группами пользователей, организация проектных семинаров, организация проектных мастерских (воркшопов), проведение открытых общественных обсуждений, проведение дизайн-игр с участием взрослых и детей, организация проектных мастерских со школьниками и студентами, школьные проекты (рисунки, сочинения, пожелания, макеты), проведение оценки эксплуатации территории.

9. В обсуждении дизайн-проекта участвуют граждане старше 14 лет, зарегистрированные по месту жительства или по месту пребывания на территории Борисовского сельского поселения,

и организации, осуществляющие деятельность на территории Борисовского сельского поселения(далее – заинтересованные лица).

10. Одновременно с размещением на сайте дизайн-проекта указываются следующие сведения:

дата начала и дата окончания приема замечаний и (или) предложений;

форма возможного направления замечаний и (или) предложений;

информация о разработчике дизайн-проекта (юридический адрес, номера контактных телефонов, факсов и адрес его электронной почты в информационно-телекоммуникационной сети «Интернет»).

11. При направлении замечаний и (или) предложений по дизайн-проекту гражданин указывает фамилию, имя, отчество, реквизиты документа, удостоверяющего личность, адрес места жительства (места регистрации), номер контактного телефона, адрес электронной почты (при наличии), организация – полное наименование организации, юридический и фактический адрес, ИНН организации, фамилию, имя, отчество руководителя, номер контактного телефона, адрес электронной почты (при наличии).

12. При проведении общественного обсуждения в интерактивном формате:

12.1. Срок проведения обсуждения дизайн-проекта не может составлять менее 7 календарных дней со дня размещения на сайте.

12.2. Не рассматриваются следующие замечания и (или) предложения, поступившие в рамках обсуждения дизайн-проекта:

направленные после окончания срока приема замечаний и (или) предложений;

не относящиеся к дизайн-проекту;

не содержащие обязательную информацию, указанную в пункте 11 настоящего Порядка;

не поддающиеся прочтению;

имеющие экстремистскую направленность;

содержащие нецензурные либо оскорбительные выражения.

13. Замечания и (или) предложения по дизайн-проекту, поступившие в ходе его обсуждения, рассматриваются Администрацией городского поселения в течение 2 рабочих дней после завершения обсуждения дизайн-проекта.

14. По итогам встреч, проектных семинаров, воркшопов, дизайн-игр и любых других форматов общественных обсуждений формируется отчет и (или) протокол) о встрече (результатах общественных обсуждений), а также при необходимости видеозапись самой встречи. Отчет (протокол) подлежит опубликованию на информационных ресурсах проекта и (или) на официальном сайте Борисовского сельского поселения в информационно-телекоммуникационной сети «Интернет».

15. По результатам рассмотрения замечаний и (или) предложений, указанных в пункте 13 настоящего Порядка, Администрация принимает решение о доработке дизайн-проекта или об отказе в его доработке в течение 3 календарных дней после окончания срока, указанного в пункте 13 настоящего Порядка.

В случае принятия решения об отказе в доработке дизайн-проекта Администрация поселения размещает на сайте соответствующее сообщение с указанием мотивов принятия такого решения.

16. В случае принятия решения о доработке дизайн-проекта, скорректированный дизайн проект подлежит размещению на сайте поселения в течение 2 рабочих дней с момента получения Администрацией доработанного проекта.

17. Если в ходе обсуждения дизайн-проекта не поступили замечания и (или) предложения по дизайн-проекту, то это не является препятствием для утверждения дизайн-проекта.

18. По результатам обсуждения дизайн-проект (или доработанный дизайн-проект) утверждается Главой Борисовского сельского поселения в течение 2 рабочих дней после опубликования на сайте сельского поселения результатов общественного обсуждения дизайн-проектов (или доработанного дизайн-проекта).

АДРЕСНЫЙ ПЕРЕЧЕНЬ
общественных территорий, подлежащих благоустройству не позднее последнего 2024 г.

№ п/п	Наименование объекта	Сроки реализации
1	Детская спортивная площадка, прилегающая к жилому многоквартирному дому, расположенному по адресу: с. Борисовское, ул. Советская, д. 2	2021 год
2	Автомобильная дорога с. Борисовское ул. Больничная от дома № 1 до дома 6	2021
3	Автомобильная дорога с. Борисовское ул. Садовая от дома № 1 до дома № 41	2022
4	Автомобильная дорога с. Борисовское ул. 60 лет Совхоза («Бакбасар-Азово-Шербакуль-Полтавка») от заправочной станции до живот. комплекса	2023
5	Автомобильная дорога с. Борисовское ул. 70 лет Октября от дома № 2 «г» до дома № 38	2024

